

ラチェットハンドル/スイベルラチェットハンドル/スピナハンドル リペアキット取扱説明書 No.2008

このたびは、ラチェットハンドル/スイベルラチェットハンドル/スピナハンドル用リペアキットをお買い上げいただきありがとうございます。

製品をご使用される前に、取扱説明書をお読みいただき、理解していただいた上でご使用ください。

取り扱い説明書は、いつでも読めるように所定の場所に大切に保管してください。

ラチェットハンドル・首振ラチェットハンドル

分解

- ①防塵用フタを外します。
- ②止め輪の開口部をピンセットなどでつまみ
歯車組立をゆっくり引き抜きます(※1)。
- ③クサビ、ブッシュ、スプリング、小ハンドルを外します。

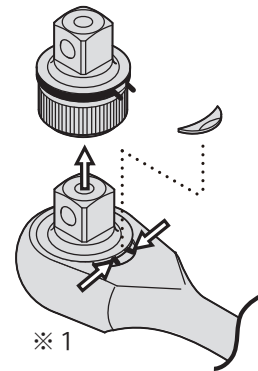
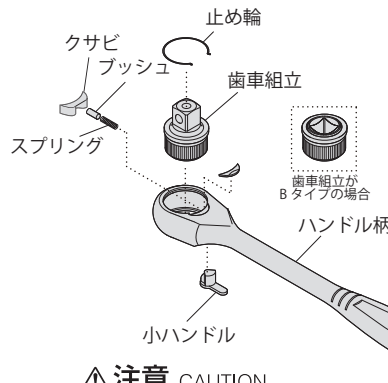

組立

- ①ハンドル内部に潤滑油を塗布します。
- ②ハンドル柄に、小ハンドルを装着します。
- ③小ハンドルの穴に、スプリングとブッシュを挿入します。
- ④凹みを差込角側に向けてクサビを取り付けます。
- ⑤止め輪をつまみながら歯車組立の溝に装着し
歯車組立をハンドルに取り付けます。
- ⑥防塵用フタを取り付けます。

注意 CAUTION

- ・部品交換の際には手袋などを着用してください。
- ・ラチェットハンドルの部品交換時には、スプリングやブッシュの飛出しにご注意ください。
- ・組立時に、内部にゴミ等が付着しないようにしてください。

コンパクトショートラチェットハンドル

分解

- ①止め輪の開口部を先端の尖ったもので広げながら押し上げます。
- ②歯車組立をゆっくり引き抜きます(※2)。
- ③小ハンドル、クサビ、ブッシュ、スプリングを外します。

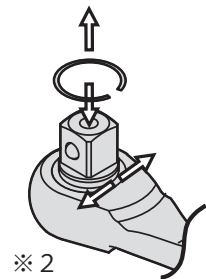
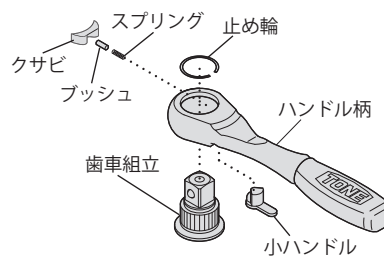

組立

- ①ハンドル内部に潤滑油を塗布します。
- ②ハンドル柄に、小ハンドルを装着します。
- ③小ハンドルの穴に、スプリングとブッシュを挿入します。
- ④凹みを差込角側に向けてクサビを取り付けます。
- ⑤止め輪を歯車組立の溝に装着し、歯車組立をハンドルに取り付けます。

注意 CAUTION

- ・部品交換の際には手袋などを着用してください。
- ・ラチェットハンドルの部品交換時には、スプリングやブッシュの飛出しにご注意ください。
- ・組立時に、内部にゴミ等が付着しないようにしてください。

スイベルラチェットハンドル

分解

- ①止め輪は螺旋状になっています。(※3)。
切欠きにマイナスドライバーを入れて押し上げるように外します。
- ②駆動部組立をゆっくり引き抜きます。

組立

- ①ハンドル内部に潤滑油を塗布します。
- ②駆動部を引き抜いた時と同じ向きに挿入します。
- ③止め輪を駆動部の溝に装着します。

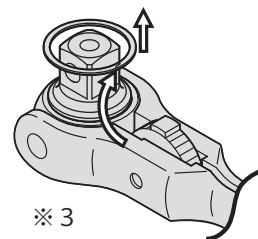
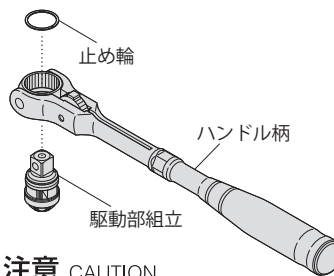

注意 CAUTION

- ・部品交換の際には手袋などを着用してください。
- ・組立時に、内部にゴミ等が付着しないようにしてください。

スピナハンドル

分解

- ①ピンをピンポンチなどで叩き出します。
- ②駆動部組立、ラッチ、スプリングを外します。

組立

- ①ハンドル内部の穴にスプリングとラッチを挿入します。
- ②駆動部組立を取り付け、新しいピンを叩き入れます。

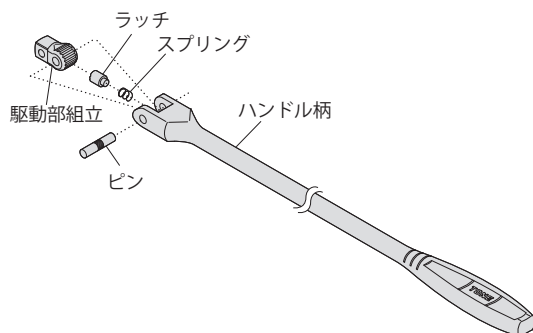

- 予告なしに改良・仕様変更をする場合があります。
変更の場合、取扱説明書の内容が変わりますのでご注意ください。
- Specifications may be changed without notice.
Modification of instruction manual will be substituted for the notice.

TONETONE株式会社

本社 〒556-0017 大阪市浪速区湊町2丁目1番57号
営業企画部 〒586-0026 大阪府河内長野市寿町6番25号
TEL (0721) 56-1850 FAX (0721) 56-1851

Web Site: <https://www.tonetool.co.jp>
e-mail: ko-eigy@tonetool.co.jp



TONETONE CO., LTD.

1-57, MINATOMACHI 2-CHOME, NANIWA-KU, OSAKA 556-0017, JAPAN
TEL +81-6-6649-5984 FAX +81-6-6649-5985

Web Site: <https://www.tonetool.co.jp>
e-mail: overseas@tonetool.co.jp



注意 CAUTION

- ・部品交換の際には手袋などを着用してください。
- ・組立時に、内部にゴミ等が付着しないようにしてください。